

## Céliane™ Plaques finition Métal

Référence(s) : 0 687 11/12/13/14/21/22/23/24/25/26/28/29  
0 687 61/62/63/64/68/71/72/73/74/78  
0 689 50/71/72/73/74/75/76/78/79/80  
0 689 81/82/83/84/85/86/87/88/89/90/91/92/93/94/98

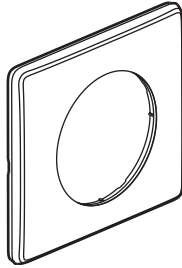

0 687 11/21/61/71 - 0 689 71/81/91

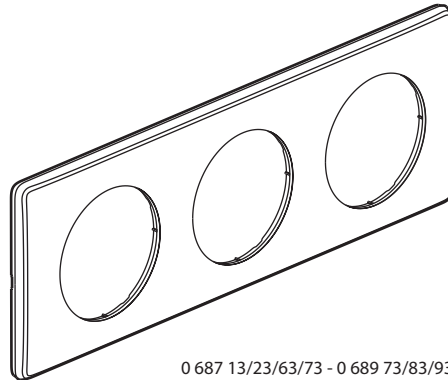

0 687 13/23/63/73 - 0 689 73/83/93

### 1. USAGE

Plaques permettant l'habillage de mécanismes de 1 à 5 postes.  
Montage horizontal ou vertical.

### 2. GAMME

#### Plaques 1 poste

	<ul style="list-style-type: none"> <li> Violet irisé</li> <li> Alu snake</li> <li> Orange snake</li> <li> Blue snake</li> <li> Tungstene</li> <li> Carbone</li> <li> Copper</li> </ul>	<ul style="list-style-type: none"> <li>0 687 11</li> <li>0 687 21</li> <li>0 687 61</li> <li>0 687 71</li> <li>0 689 71</li> <li>0 689 81</li> <li>0 689 91</li> </ul>
--	--	--

#### Plaques 2 postes - Entraxe 71 mm

	<ul style="list-style-type: none"> <li> Violet irisé</li> <li> Alu snake</li> <li> Orange snake</li> <li> Blue snake</li> <li> Tungstene</li> <li> Carbone</li> <li> Copper</li> </ul>	<ul style="list-style-type: none"> <li>0 687 12</li> <li>0 687 22</li> <li>0 687 62</li> <li>0 687 72</li> <li>0 689 72</li> <li>0 689 82</li> <li>0 689 92</li> </ul>
--	--	--

#### Plaques 2 postes - Entraxe 57 mm

	<ul style="list-style-type: none"> <li> Violet irisé</li> <li> Alu snake</li> <li> Orange snake</li> <li> Blue snake</li> <li> Tungstene</li> <li> Carbone</li> <li> Copper</li> </ul>	<ul style="list-style-type: none"> <li>0 687 18</li> <li>0 687 28</li> <li>0 687 68</li> <li>0 687 78</li> <li>0 689 78</li> <li>0 689 88</li> <li>0 689 98</li> </ul>
--	--	--

#### Plaque 2 postes étendue

	<ul style="list-style-type: none"> <li> Alu snake</li> <li> Tungstene</li> <li> Carbone</li> </ul>	<ul style="list-style-type: none"> <li>0 687 25</li> <li>0 689 75</li> <li>0 689 85</li> </ul>
--	--	--

#### Plaque 2 x 2 postes

	<ul style="list-style-type: none"> <li> Carbone</li> </ul>	<ul style="list-style-type: none"> <li>0 689 50</li> </ul>
--	--	--

### 2. GAMME (suite)

#### Plaques 3 postes - Entraxe 71 mm

	<ul style="list-style-type: none"> <li> Violet irisé</li> <li> Alu snake</li> <li> Orange snake</li> <li> Blue snake</li> <li> Tungstene</li> <li> Carbone</li> <li> Copper</li> </ul>	<ul style="list-style-type: none"> <li>0 687 13</li> <li>0 687 23</li> <li>0 687 63</li> <li>0 687 73</li> <li>0 689 73</li> <li>0 689 83</li> <li>0 689 93</li> </ul>
--	--	--

#### Plaque 3 postes étendue

	<ul style="list-style-type: none"> <li> Alu snake</li> <li> Tungstene</li> <li> Carbone</li> </ul>	<ul style="list-style-type: none"> <li>0 687 26</li> <li>0 689 76</li> <li>0 689 86</li> </ul>
--	--	--

#### Plaque 3 x 3 postes

	<ul style="list-style-type: none"> <li> Carbone</li> </ul>	<ul style="list-style-type: none"> <li>0 689 90</li> </ul>
--	--	--

#### Plaque 4 postes - Entraxe 71 mm

	<ul style="list-style-type: none"> <li> Violet irisé</li> <li> Alu snake</li> <li> Orange snake</li> <li> Blue snake</li> <li> Tungstene</li> <li> Carbone</li> <li> Copper</li> </ul>	<ul style="list-style-type: none"> <li>0 687 14</li> <li>0 687 24</li> <li>0 687 64</li> <li>0 687 74</li> <li>0 689 74</li> <li>0 689 84</li> <li>0 689 94</li> </ul>
--	--	--

#### Plaque 5 postes - Entraxe 71 mm

	<ul style="list-style-type: none"> <li> Carbone</li> </ul>	<ul style="list-style-type: none"> <li>0 689 80</li> </ul>
--	--	--

#### Plaque écran tactile

	<ul style="list-style-type: none"> <li> Carbone</li> </ul>	<ul style="list-style-type: none"> <li>0 689 87</li> </ul>
--	--	--

### 3. COTES D'ENCOMBREMENT (mm)

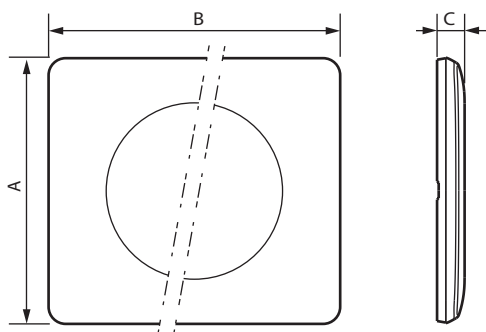

Références	A	B	C
0 687 11/21/61/71 - 0 689 71/81/91	82	90	8,5
0 687 12/22/25/62/72 - 0 689 72/75/82/85/92	82	161	8,5
0 687 13/23/26/63/73 - 0 689 73/76/83/86/93	82	232	8,5
0 687 14/24/64/74 - 0 689 74/84/94	82	303	8,5
0 687 18/28/68/78 - 0 689 78/88/98	82	147	8,5
0 687 29 - 0 689 79/89	82	204	8,5
0 689 50	159	175	8,5
0 689 90	159	246	8,5

### 4. CARACTÉRISTIQUES TECHNIQUES

#### ■ 4.1 Caractéristiques matières

- ABS + métal
- Sans halogène
- Tenue aux UV

Autoextinguibilité :

- + 650° C / 30 s pour les pièces en matières isolantes.

#### ■ 4.2 Caractéristiques climatiques

Température de stockage : - 10° C à + 70° C

Températures d'utilisation : - 5° C à + 50° C

### 5. ENTRETIEN

Nettoyage superficiel au chiffon.

Ne pas utiliser : acétone, dégraissant, trichloréthylène.

Tenue aux produits suivants : Hexane (EN 60669-1), Alcool à brûler, Eau savonneuse, Ammoniac dilué, Javel pure diluée à 10%, Produit à vitres, Lingettes pré-imprégnées.

**Attention :** Pour l'utilisation de produits d'entretien spécifiques autres, un essai préalable est nécessaire.

### 6. UTILISATION PARTICULIERE

Aucune peinture ne doit être appliquée sur les plaques.

**Céliane™**  
**Plaques finition anodisée**



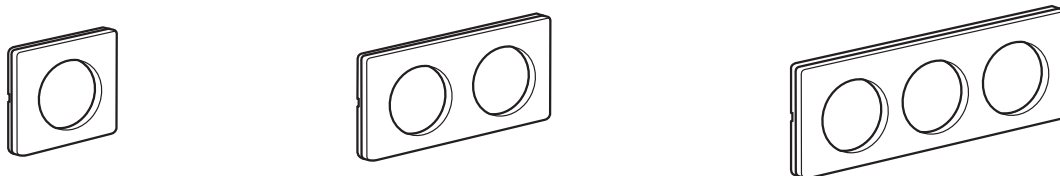



Référence(s) : 0 689 00/01/02/03/04/05/06/07/08/09/11/12/13/14/15/18/19  
 0 689 21/22/23/24/26/28/29/31/32/33/34/35/36/38/39  
 0 689 41/42/43/44/45/48/49/51/52/53/54/55/58/59/68/69







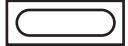

**1. USAGE**

Plaques permettant l'habillage de mécanismes de 1 à 4 postes.

**2. GAMME**

Désignation	1 module	1 poste	2 postes	3 postes	4 postes	4/5 modules
						
Plaque couleur aluminium		0 689 21	0 689 22	0 689 23	0 689 24	0 689 25
Plaque couleur titane	0 689 00	0 689 01	0 689 02	0 689 03	0 689 04	0 689 05
Plaque couleur mica		0 689 41	0 689 42	0 689 43	0 689 44	0 689 45
Plaque couleur cuivre		0 689 11	0 689 12	0 689 13	0 689 14	0 689 15
Plaque couleur cobalt		0 689 51	0 689 52	0 689 53	0 689 54	0 689 55
Plaque couleur graphite		0 689 31	0 689 32	0 689 33	0 689 34	0 689 35
Poids (g)	7	20	35	46	64	30

Désignation	Spécial rénovation					
	6/8 modules	2 postes entraxes 57 mm	3 postes entraxes 57 mm	Plaque spéciale	2 x 2 postes	2 x 3 postes
						
Plaque couleur aluminium	0 689 26	0 689 28	0 689 29			
Plaque couleur titane	0 689 06	0 689 08	0 689 09	0 689 07	0 689 68	0 689 69
Plaque couleur mica		0 689 48	0 689 49			
Plaque couleur cuivre		0 689 18	0 689 19			
Plaque couleur cobalt		0 689 58	0 689 59			
Plaque couleur graphite	0 689 36	0 689 38	0 689 39			
Poids (g)	38,5	29	41	45,7	52	70

### 3. COTES D'ENCOMBREMENT (mm)

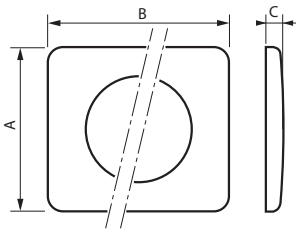

Référence 0 689 07

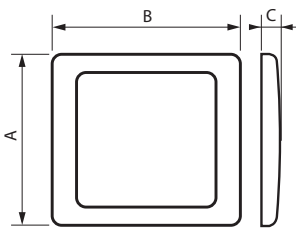

Référence 0 689 68

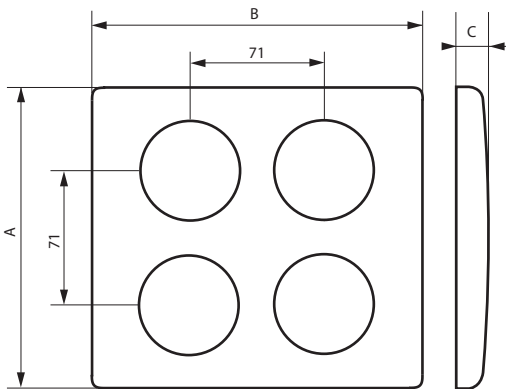

Référence 0 689 69

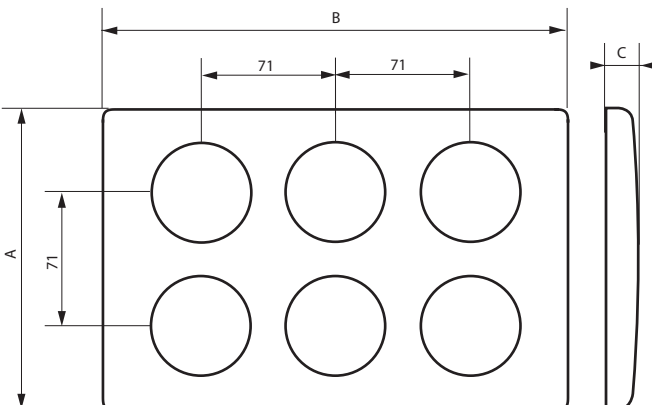

### 3. COTES D'ENCOMBREMENT (mm) (suite)

Références	A	B	C
0 689 00	82	41	8,5
0 689 01/11/21/31/41/51	82	90	8,5
0 689 02/12/22/32/42/52	82	161	8,5
0 689 03/13/23/33/43/53	82	232	8,5
0 689 04/14/24/34/44/54	82	303	8,5
0 689 05/15/25/35/45/55	82	161	8,5
0 689 06/26/36	82	232	8,5
0 689 08/18/28/38/48/58	82	147	8,5
0 689 09/19/29/39/49/59	82	204	8,5
0 689 07	159	175	8,5
0 689 67	159	246	8,5
0 689 69	159	246	8,5

### 4. MONTAGE

Les plaques s'enclipsent par crans sur les supports à vis ou à griffes (les crans permettent le rattrapage d'épaisseur. Exemple : moquette murale). Les plaques sont équipées d'un film de protection à retirer avant utilisation. Facilement démontable avec un tournevis en utilisant les encoches situées sur le côté de la plaque.

### 5. CARACTÉRISTIQUES TECHNIQUES

#### ■ 5.1 Caractéristiques mécaniques

Essais aux chocs : IK 04

#### ■ 5.2 Caractéristiques matières

Matière : aluminium + sous-plaque en polycarbonate ou ABS sauf Réf. 0 689 00/68/69 : plaques ABS et Réf. 0 689 07 : plaque PC.  
Autoextinguibilité : 650° C / 30 s

#### ■ 5.3 Caractéristiques climatiques

Températures de stockage : - 10° C à + 70° C  
Températures d'utilisation : - 5° C à + 50° C

### 6. ENTRETIEN

Nettoyage superficiel au chiffon.  
Ne pas utiliser : acétone, dégraissant, trichloréthylène.

#### ■ 6.1 Tenue aux produits de nettoyage

Tenue aux produits suivants :  
Hexane (EN 60669-1), Alcool à brûler, Eau savonneuse, Ammoniac dilué, Javel pure diluée à 10%, Produit à vitres, Lingettes pré-imprégnées.

#### ■ 6.2 Tenue aux produits de nettoyage type hôpital

Tenue aux produits suivants :  
Anios, Surfanios, Bactylsine, Peroxyde d'hydrogène (eau oxygénée 35%)

**Attention :** Pour l'utilisation de produits d'entretien spécifiques autres, un essai préalable est nécessaire.

### 7. UTILISATION PARTICULIÈRE

Aucune peinture ne doit être appliquée sur les plaques.